

بِسْمِ اللّٰهِ الرَّحْمٰنِ الرَّحِیْمِ

# ارائه دهنده : شرکت سهنگد کیوان

پایدار کننده ها (رگولاتور یا استابلاایزر)

محدود کننده ها (لیمترها)

محافظت کننده ها (پروتکشن)

# پایدارکننده ها

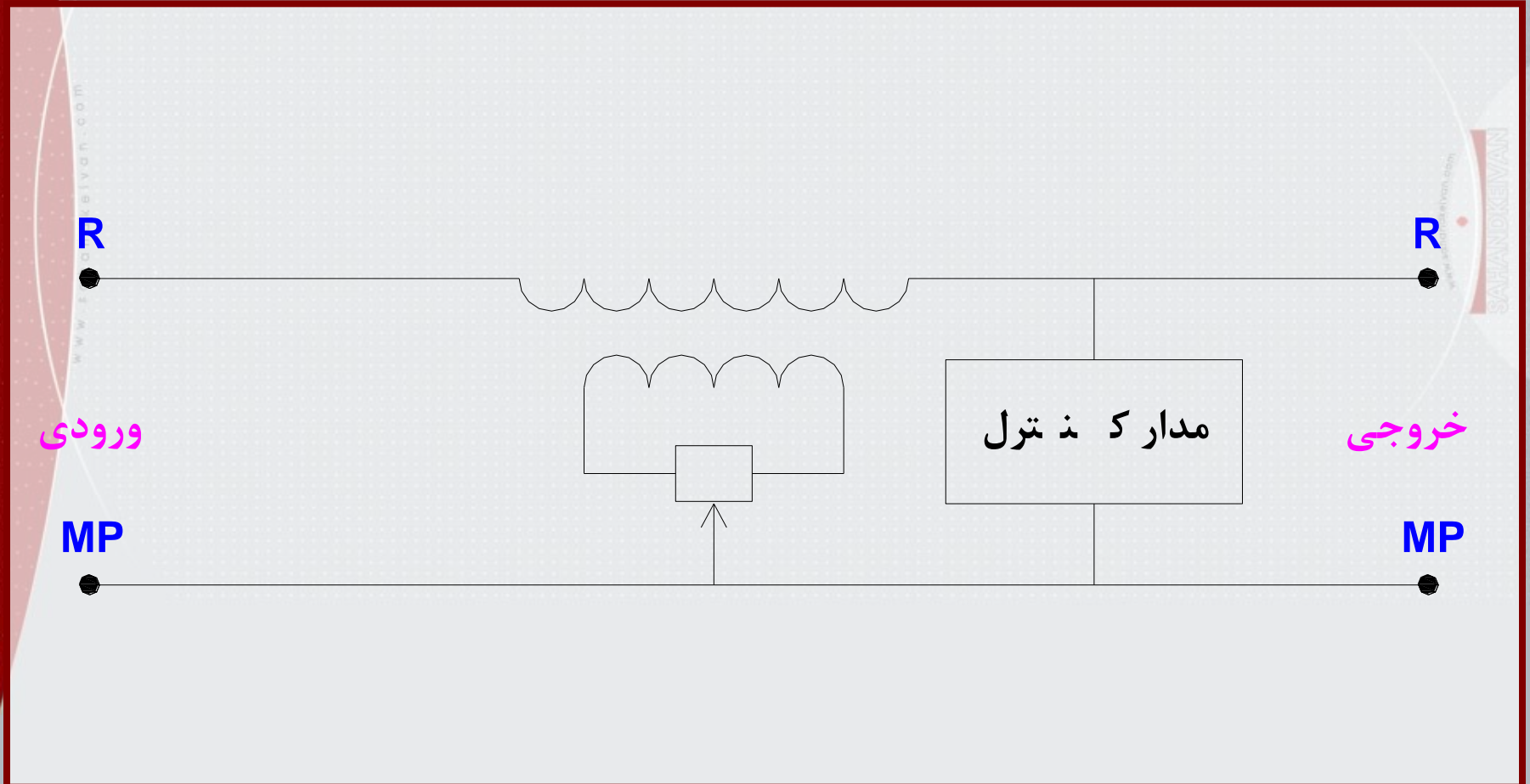

## محدود کننده ها

محافظت از ولتاژ بالاتر و پایین تر از محدوده و اضافه جریان

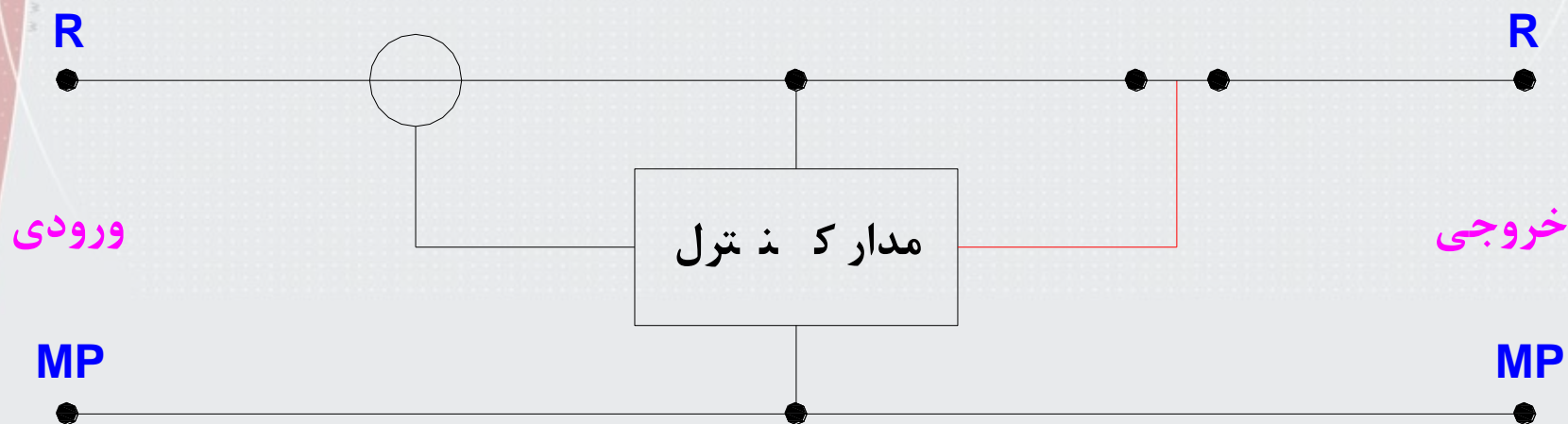

- ۱ و ۲ محافظت از شوک های ولتاژی قابل برگشت و غیر قابل برگشت  
 ۳ و ۴ محافظت صاعقه  
 ۵ محافظ جریان نشتی (محافظ جان)  
 ۶ محافظت کننده های ایزوله

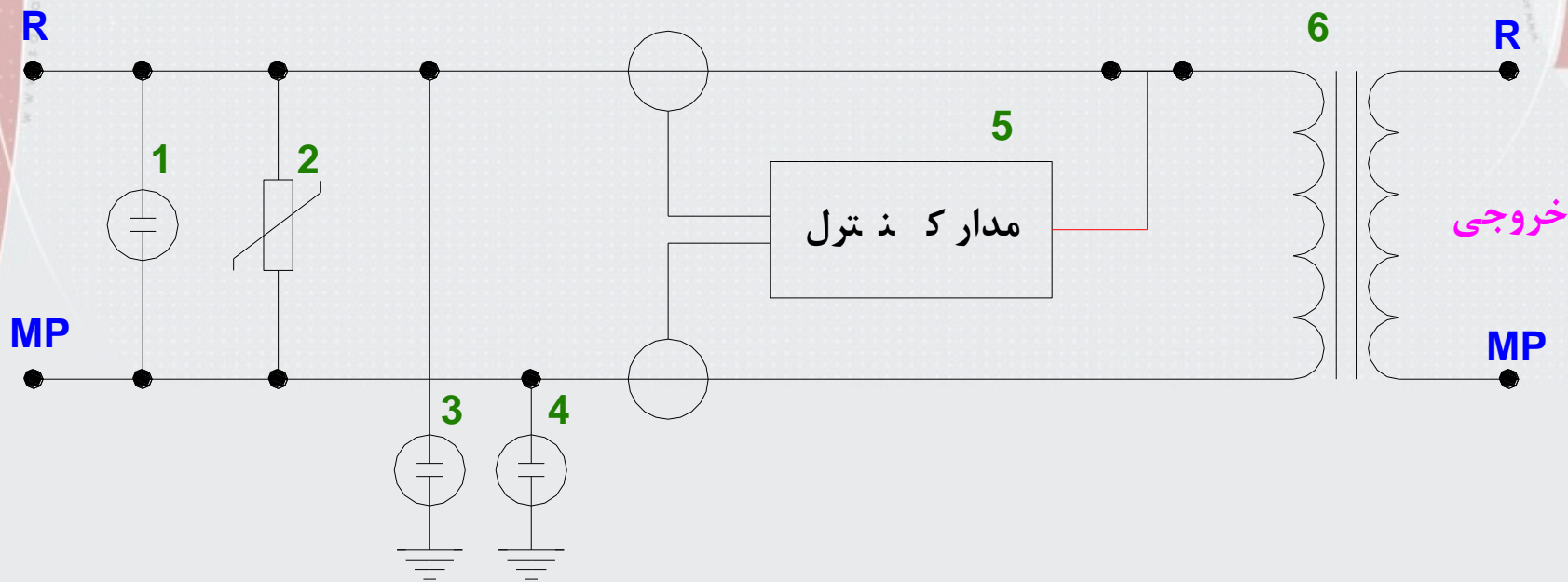

# تثیبت کنندہ ہا

## براساس اتوترانس ہا

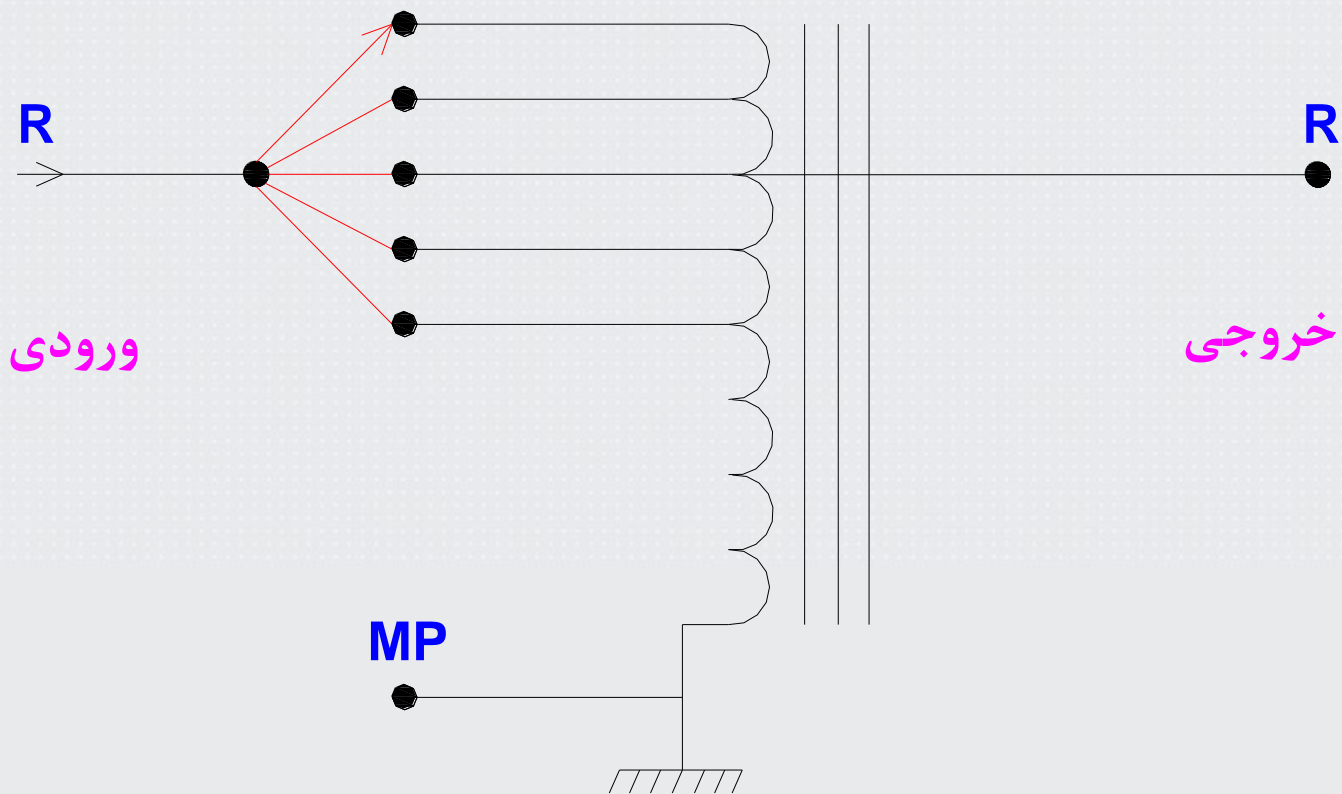

## تثبیت کننده ها

### براساس مدارهای ترکیبی الکتریکی و الکترونیکی

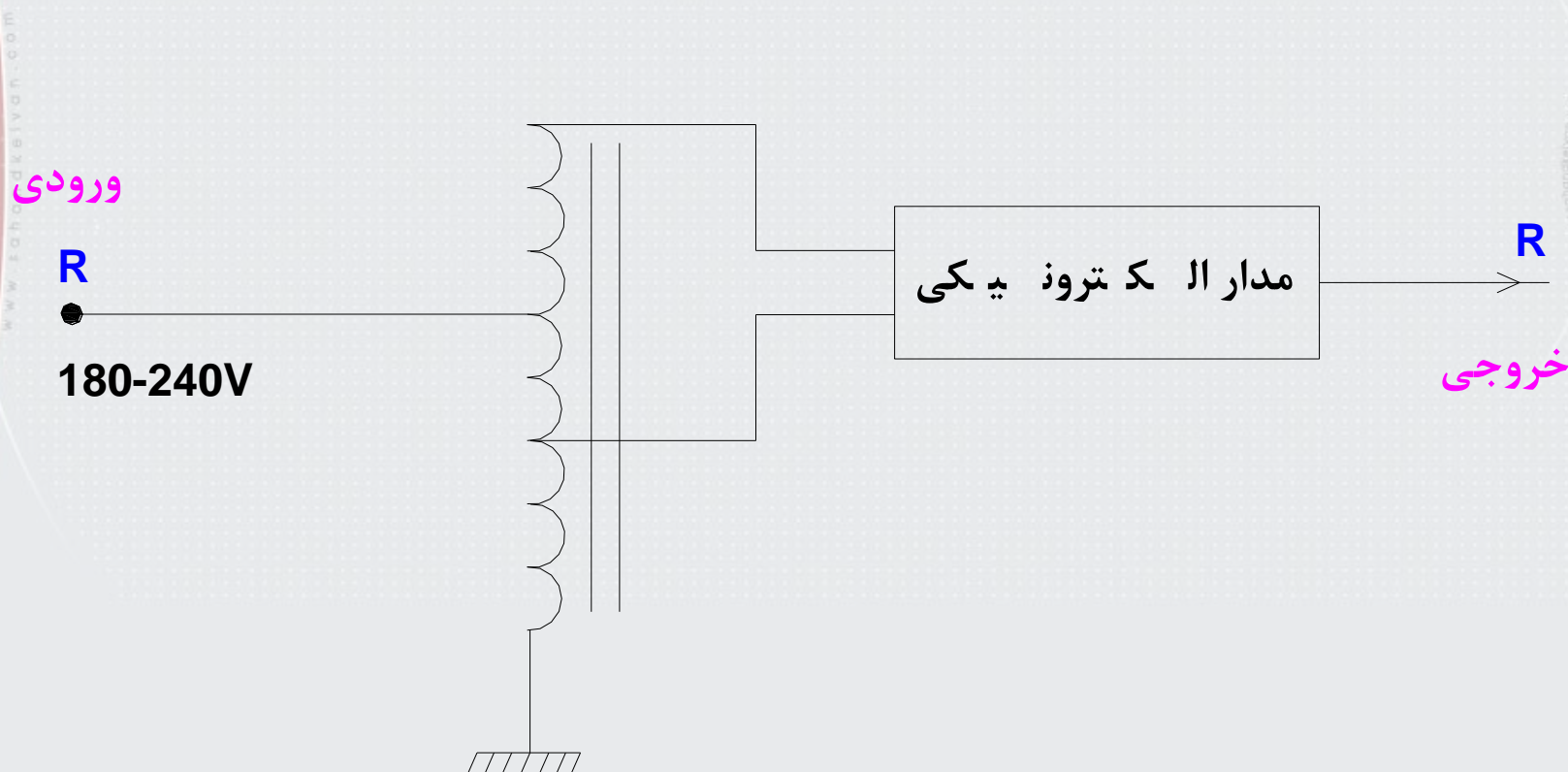



## براساس مدارهای الکترونیک

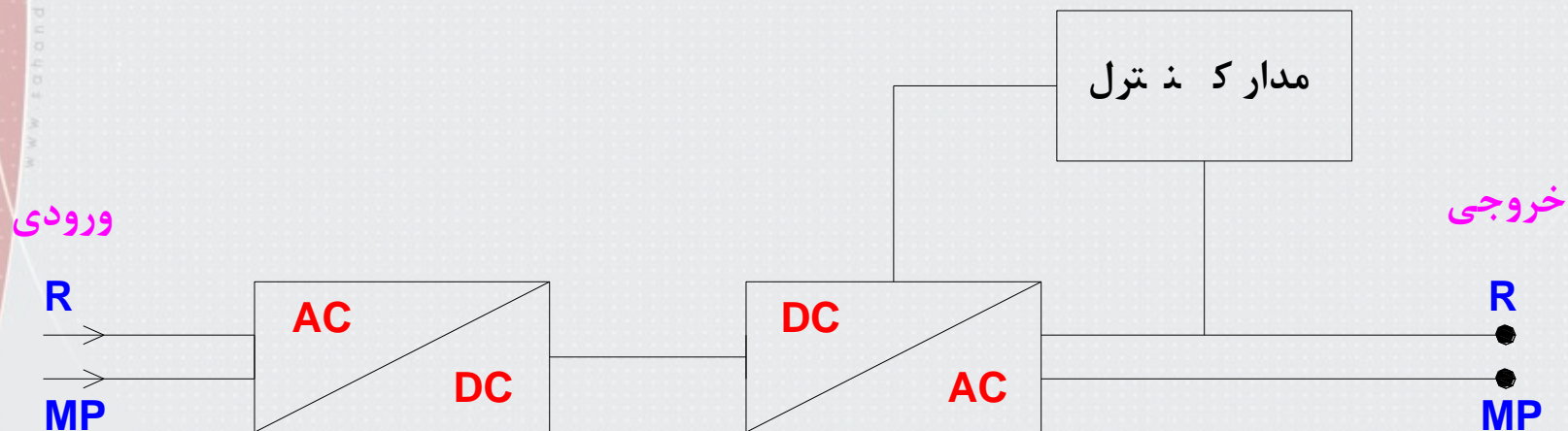

مدار کنترول شامل اسیلاتور فرکانس بالا و فرکانس پایین و ثابت نگهدارنده دامنه ولتاژ خروجی

## تثيبت ڪنده ھاي تبديل انرژي

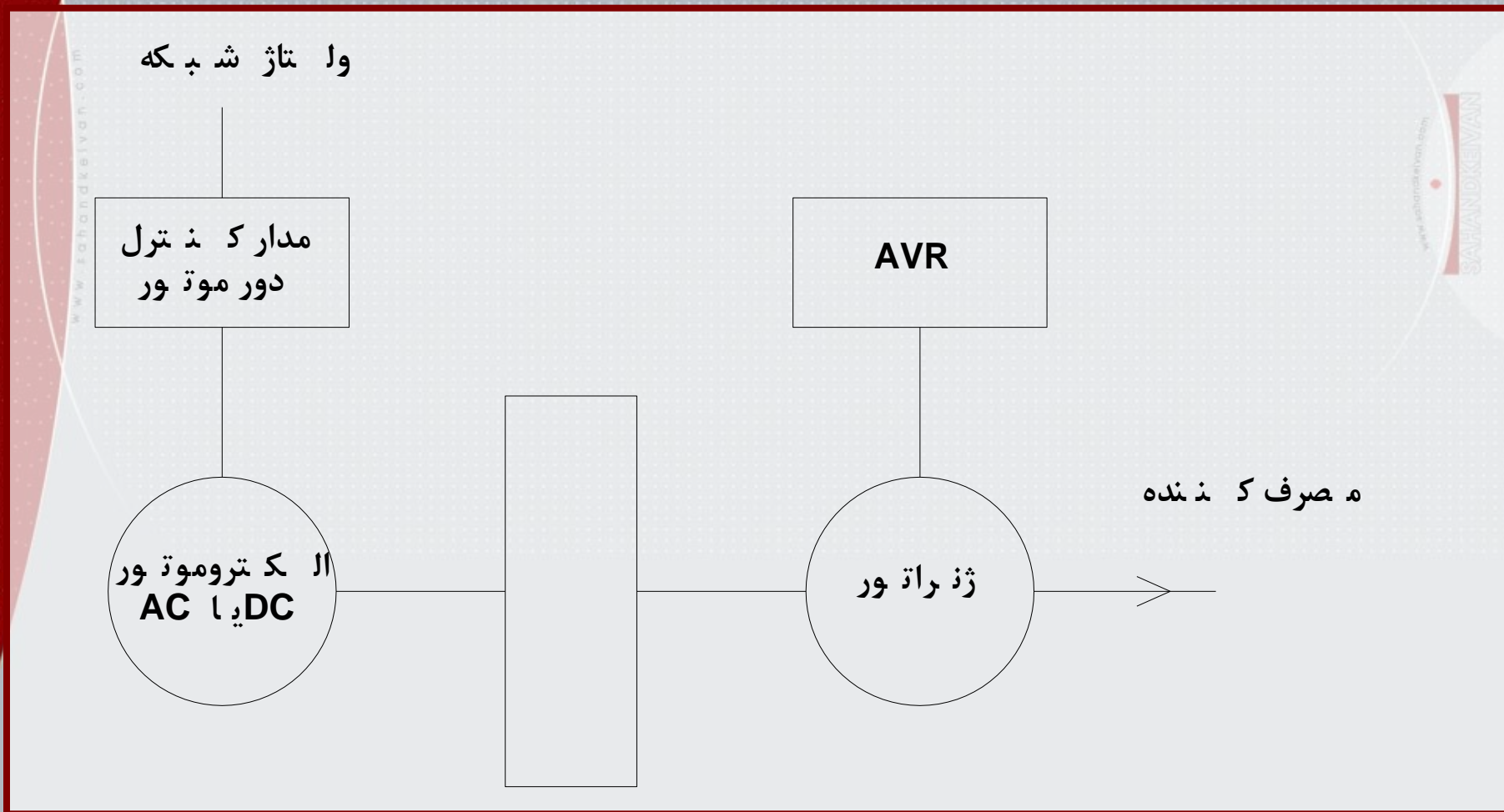

## رڱولاتور با استفاده از يك انتخاب كننده دستي (سلكتورى يا ترمينالى)

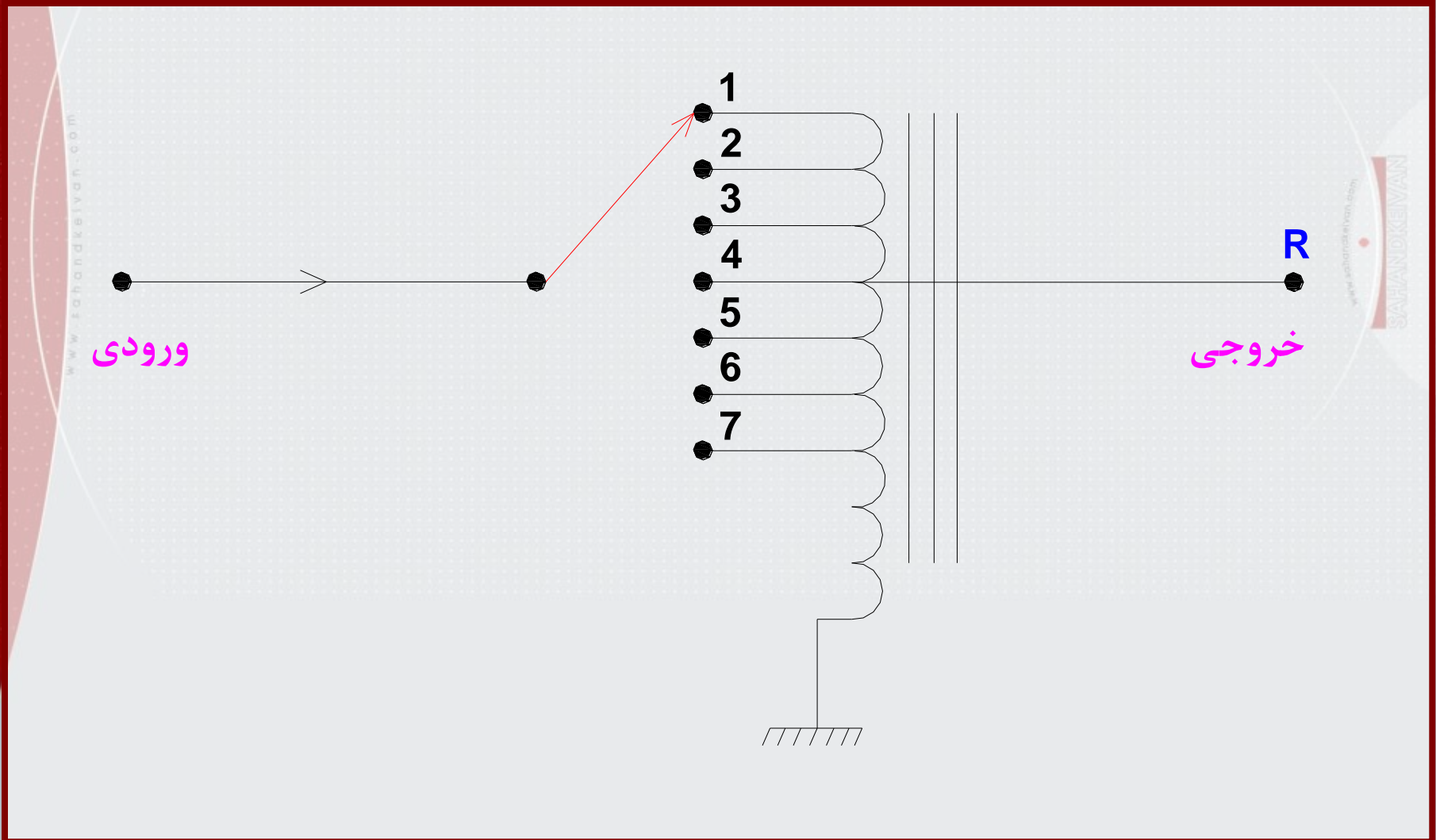

## نمونه ای از ترمینال های رگولاتورهای با رگولاسیون ثابت

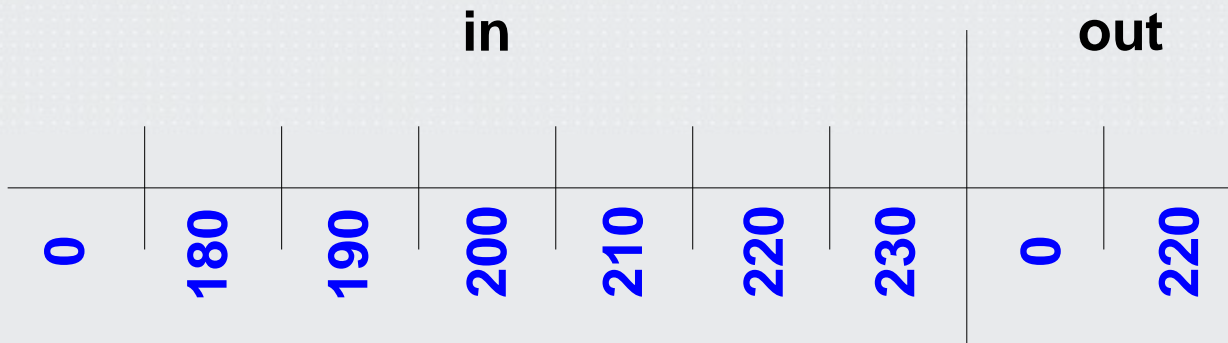
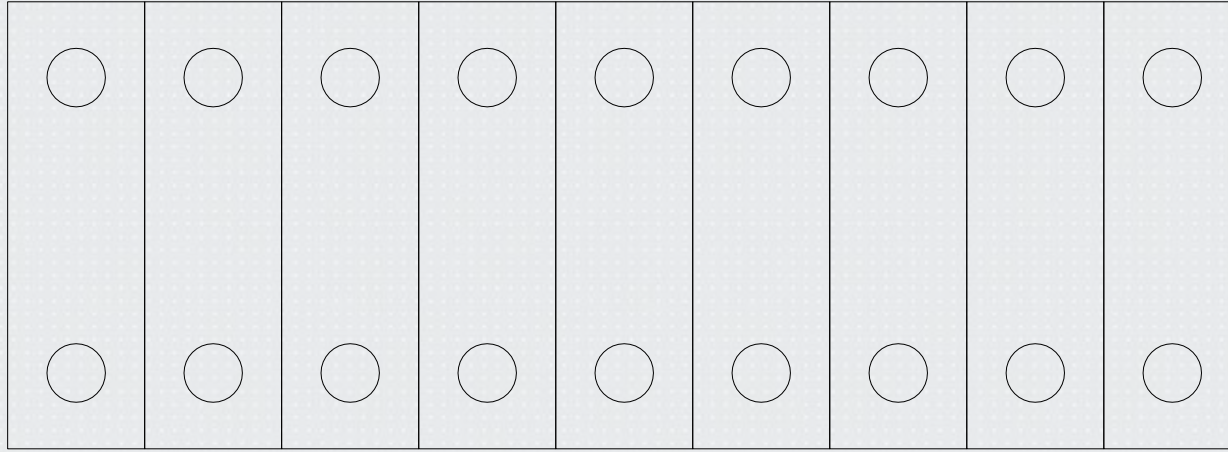

در موقع نصب ترمینال مناسب از طرف نصاب متناسب با ولتاژ شبکه انتخاب می شود

# مدار رگولاتور پله ای با استفاده از مدار کنترل الکترونیکی

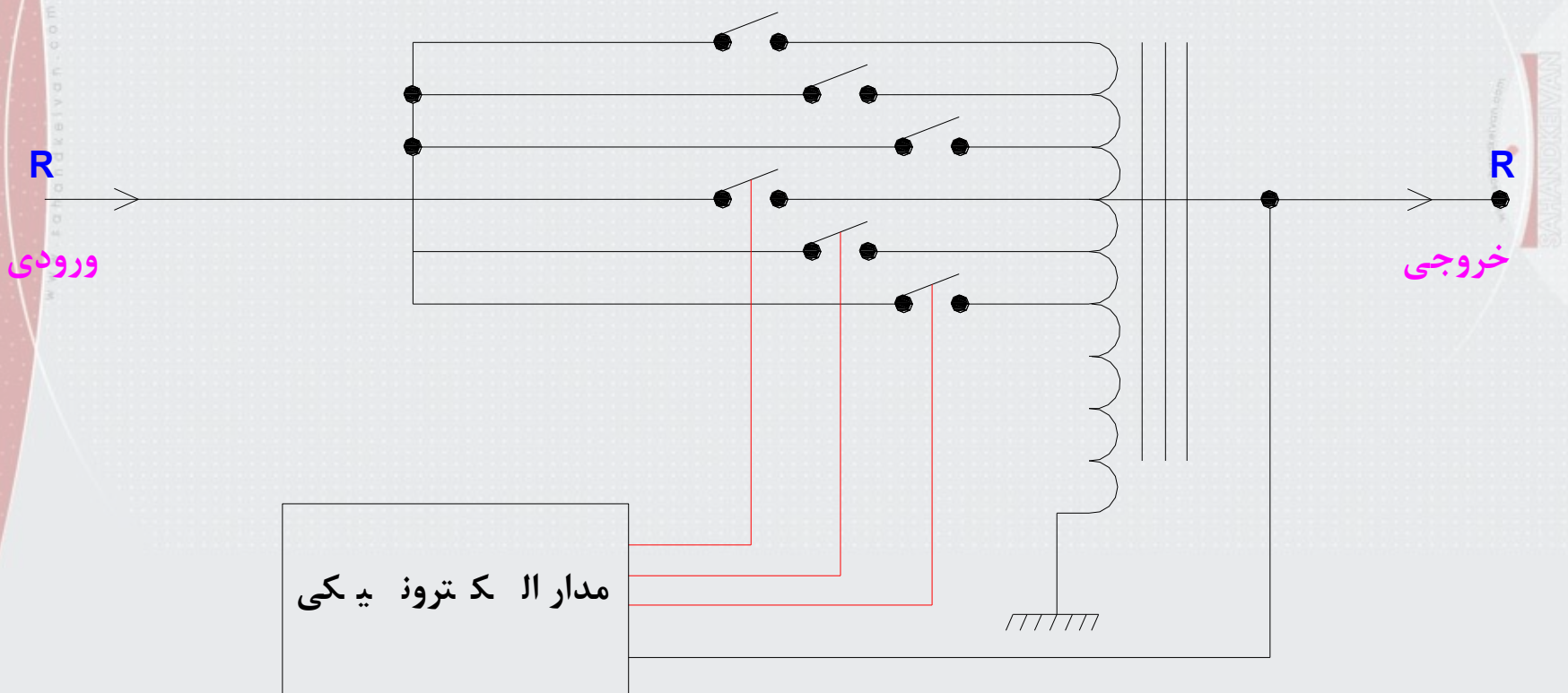

# مدار رگولاتور پیوسته

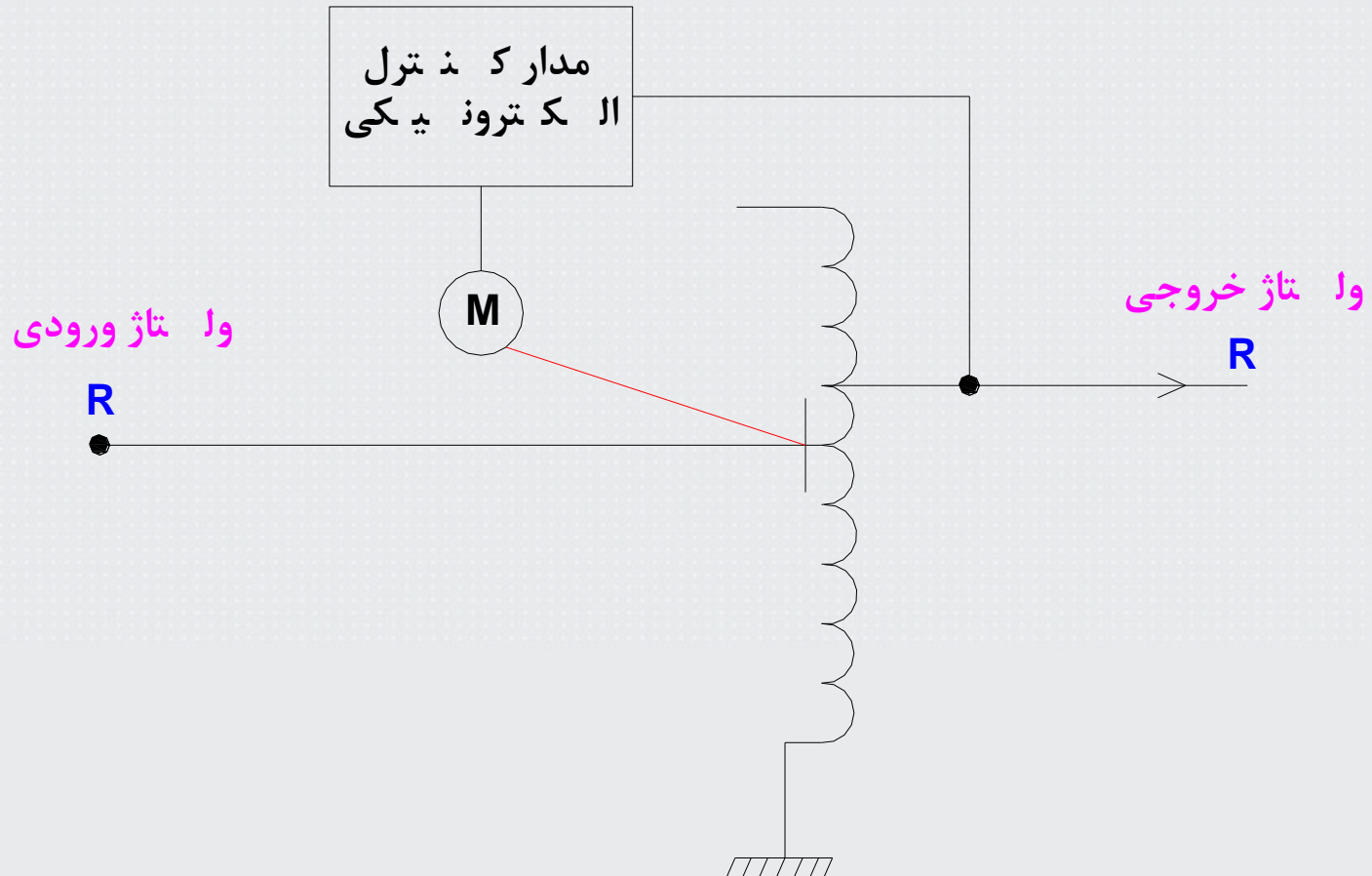

# مدار عمومی رگولاتورهای توان بالا با ترانس بوک و بوست

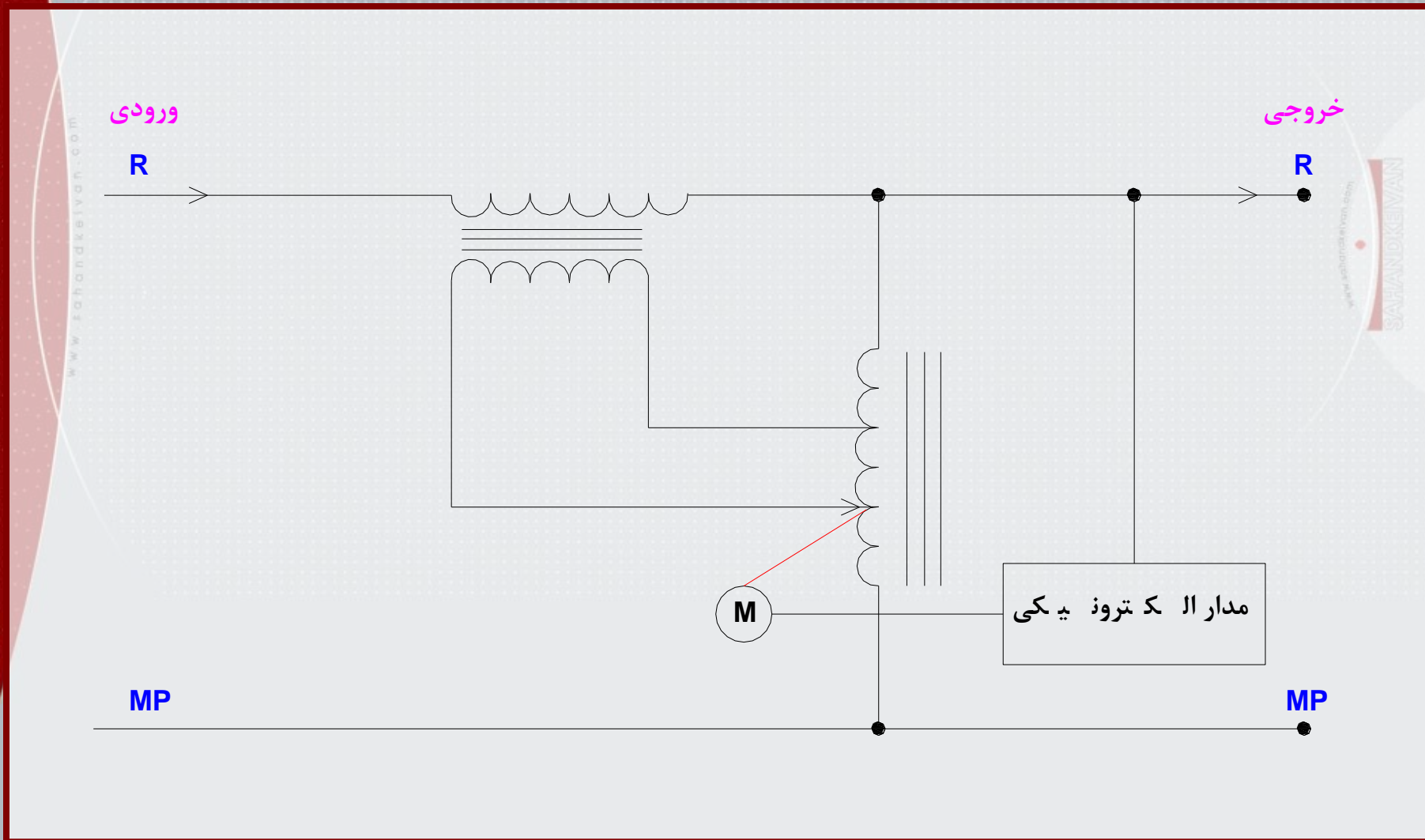

# مدار عمومی ترانس های ایزوله به همراه یک پله رگولاتور

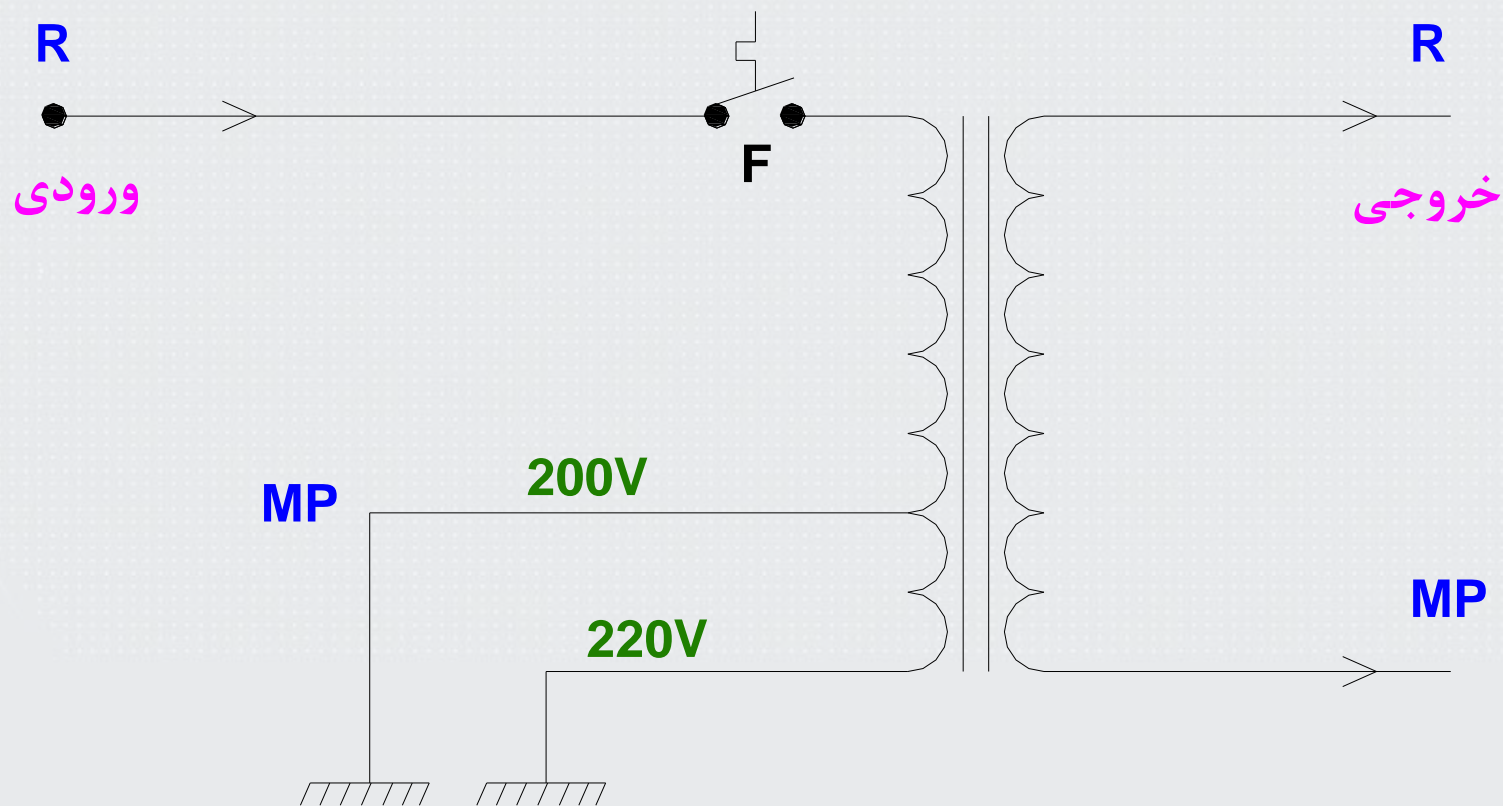



# رگولاتور جبران کننده با استفاده از مدار تشدید (اشباع هسته)

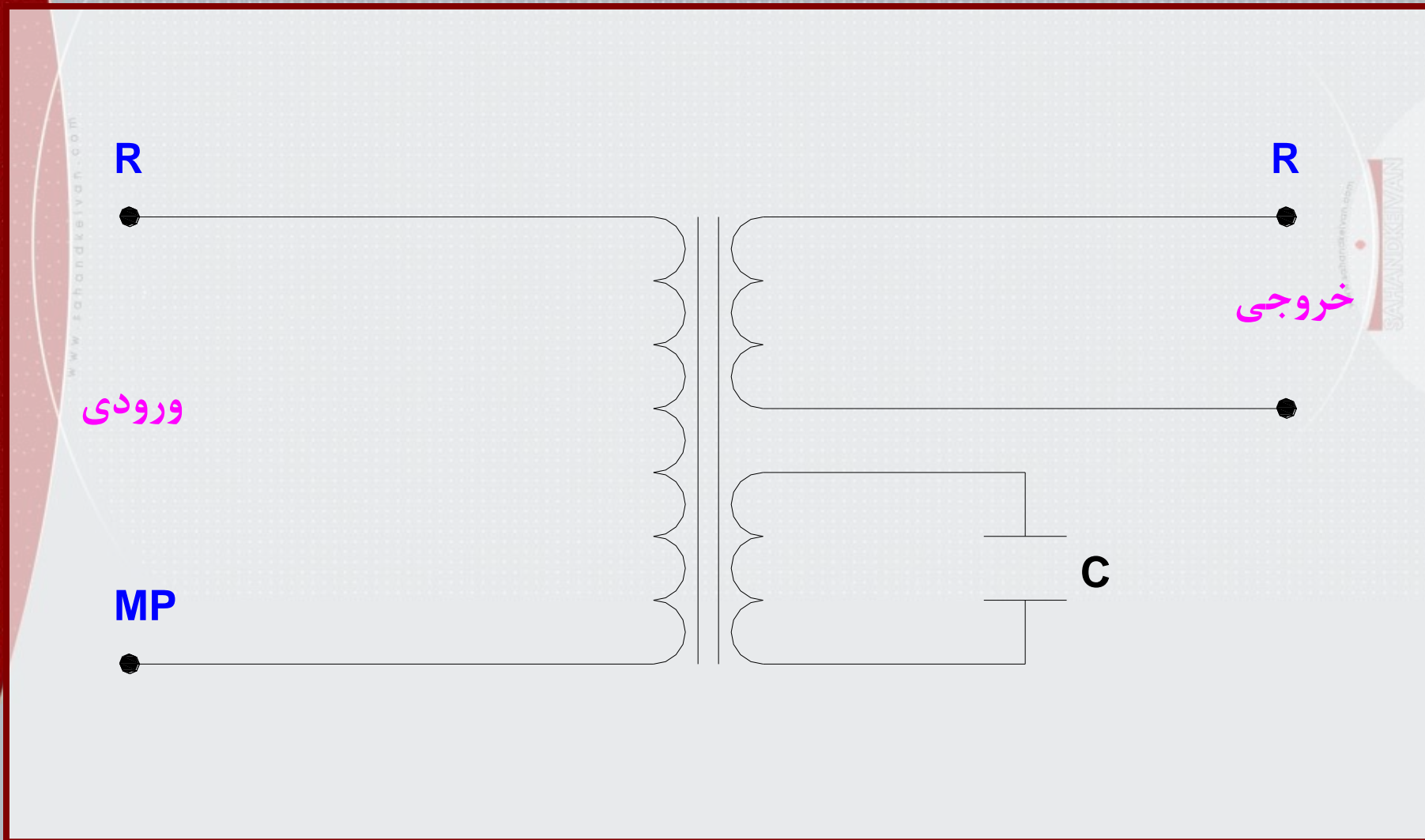

# مدار قدرت رگولاتور 15KVA

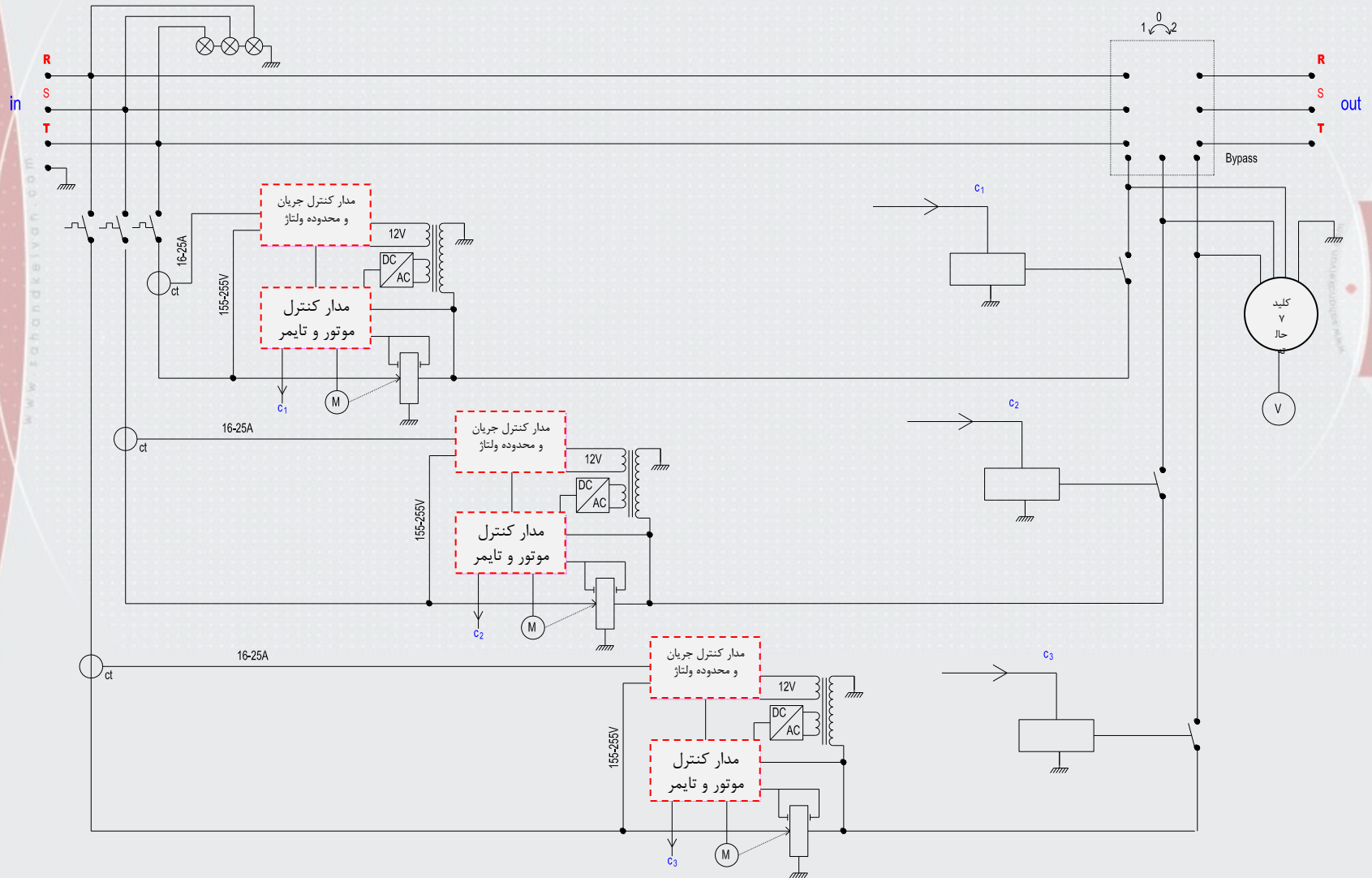

# مدار قدرت رگولاتور 100KVA

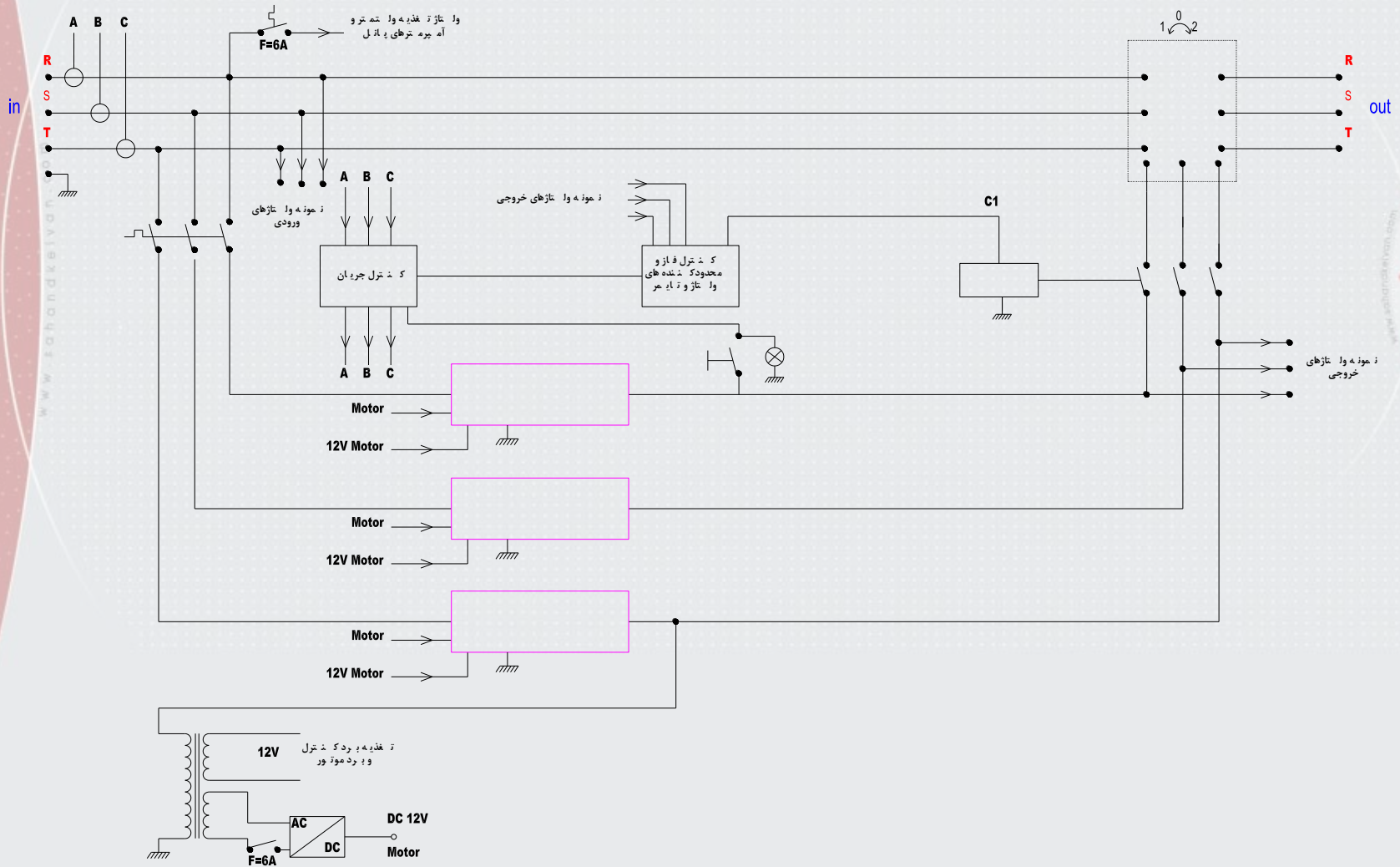

# مدار بندی ترانس بوک و بوست به همراه ۲ وریاک و ترانس بالانس

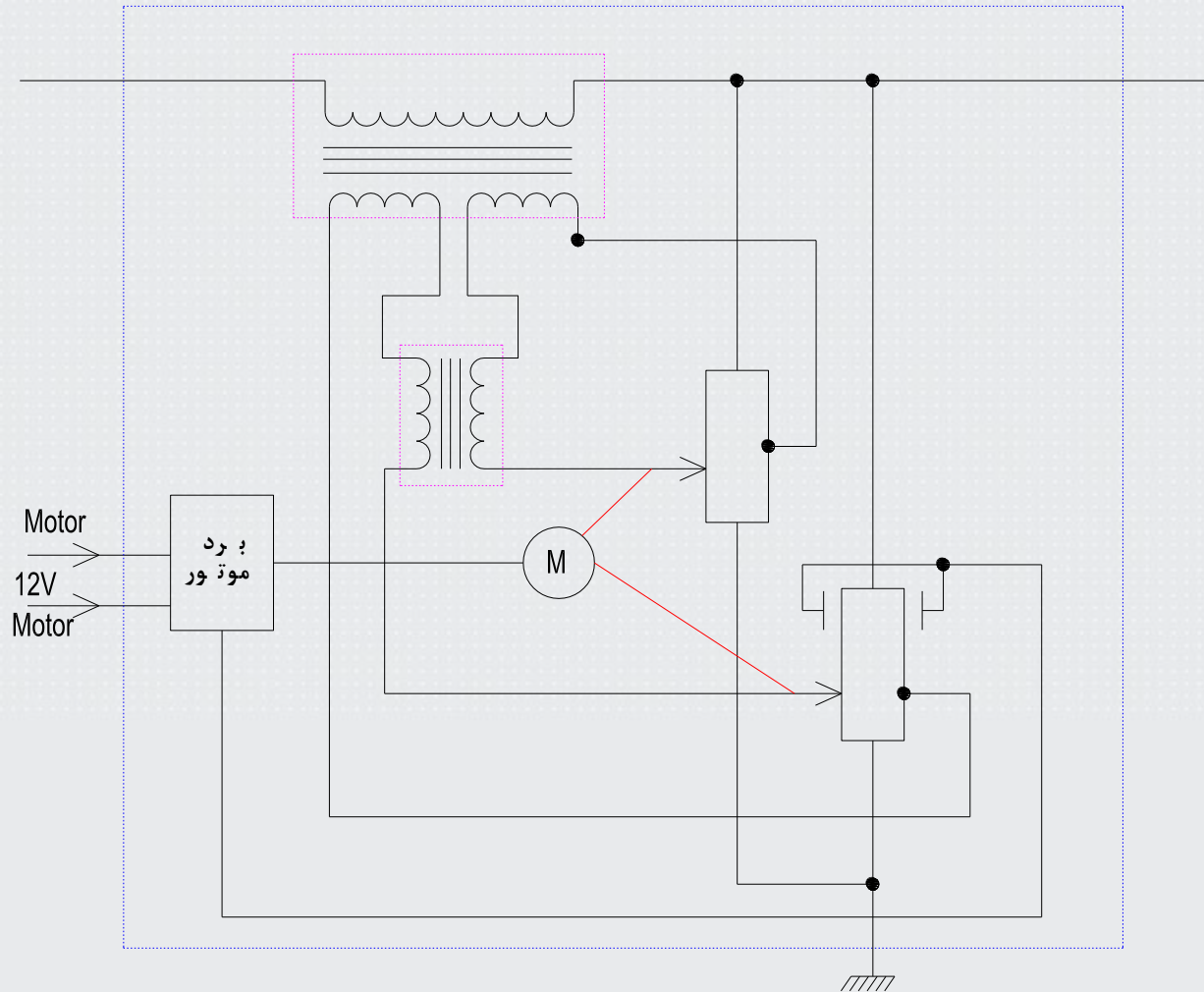

# مدار بندی برد کنترل و موتور و تغذیه آنها (100KVA)

